

GUIA DE INSTALAÇÃO [FT4004]

Agradecemos a parceria, parabéns pela compra!

PRODUTO:

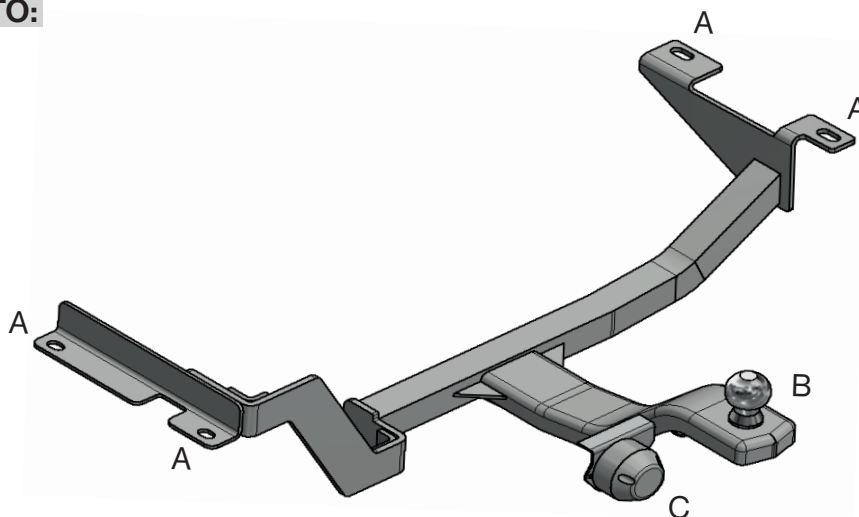







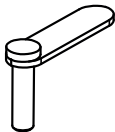

Engate Fixo 700kg de Tração **FT4004**

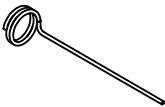
Acessório compatível com veículo **Fiat Palio** (2004-2019)

COMPONENTES:

04 ACESSÓRIOS UNIVERSAIS
04 ARRUELAS LISAS M10
04 PORCAS PARLOCK M10X1,50

A 	B 	C 	D 
Acessório Universal	Arruela Lisa M10	Porca Parlock M10	Arame Guia

FERRAMENTAS				
				
Talhadeira	Chave 16, 17 e 18 catraca	Torquímetro com soquete 16, 17 e 18	Chave de Fenda	Chave Philips

INSTRUÇÕES DE MONTAGEM

1. Preparação do Veículo e da Estrutura

Inicie o processo abaixando o escapamento do veículo para garantir espaço de trabalho adequado. Em seguida, remova o defletor de calor (proteção do escapamento), pois um dos pontos de fixação originais está localizado exatamente sob esta peça.

Posicione o engate sob o veículo e eleve-o temporariamente. Utilize esta etapa para identificar visualmente a correspondência entre as quatro abas do engate (Pontos A) e as furações originais na longarina do carro.

Com os pontos de fixação identificados, verifique se as furações estão obstruídas por adesivos ou proteções de fábrica. Caso existam, realize a remoção completa para garantir que o kit de fixação e a estrutura fiquem em contato direto com o metal da longarina.

2. Posicionamento do Kit de Fixação

Pontos A (Quatro Fixações): Utilize o Arame Guia (D) para introduzir os quatro Acessórios Universais (A) pelos acessos da longarina, puxando-os até que se posicionem corretamente nas quatro furações indicadas.

3. Montagem do Engate e Ajuste do Defletor

Com os quatro Acessórios Universais devidamente posicionados e aparentes, eleve a estrutura do engate até que suas abas de fixação alinhem-se a eles.

Inicie o rosqueamento manual das Porcas Parlock (C) e Arruelas Lisas (B) em todos os pontos de fixação.

Ajuste do Defletor de Calor: Antes do aperto final, defina o acabamento do defletor de calor. Você pode optar por deixá-lo fora do veículo (sem o defletor) ou, caso prefira manter a originalidade, faça um recorte na peça de chapa para acomodar a haste do engate e reinstale-o.

Importante: Não aplique o torque final imediatamente. Caso algum parafuso apresente resistência ao alinhamento, reajuste o posicionamento da estrutura antes do aperto definitivo.

4. Instalação da Esfera e Finalização (Ponto B)

Posicione a esfera no alojamento central do engate indicado no diagrama como Ponto B.

Insira o parafuso da esfera e aplique o torque na porca até garantir a imobilização total do conjunto.

5. Instalação da Tomada Elétrica (Ponto C)

Fixe a tomada elétrica no suporte lateral indicado como Ponto C.

Utilize o parafuso específico que acompanha o kit da própria tomada.

Certifique-se de que a tomada esteja devidamente alinhada, firme e em posição que permita o fácil acesso para a conexão do plugue.

Verificação de Segurança

1 - Após a montagem, realize uma inspeção final:

2 - Verifique o torque e aperto de todos os pontos de fixação, além de recolocar o escapamento em sua posição original.

3 - Confirme se a estrutura está perfeitamente alinhada e isenta de folgas.

4 - A instalação está concluída. O veículo está apto para operação conforme as especificações técnicas do engate.

BOAS PRÁTICAS DE USO

Atenção

- Não ultrapassar o peso e a tração máxima admissível indicada na placa de identificação do engate
- Verificar se todos os parafusos estão apertados, sete (7) dias após a instalação e reaperto se necessário
- Verificar e reapertar o conjunto de porcas e parafusos a cada 500km ou 6 meses de uso;
- Verificar se a porca da esfera está devidamente apertadas com torque recompensado de 200 a 240 N.m;
- É obrigatório o uso da corrente da angola de segurança localizada na parte inferior do Engate
- **NÃO ULTRAPASSAR A VELOCIDADE DE 80KM/HR COM REBOQUE**
- **NÃO SE RECOMENDA O USO DE ENGATE COM TAMPA ABERTA** em veículo acoplado.

Lembre-se sempre de averiguar o CMT do seu veículo bem como tração do seu engate. Tenha sempre uma boa dirigibilidade para maior segurança no transporte, arranque devagar, tenha uma frenagem compassada e nunca exceda 80 km/h.

Faça sempre uma revisão de reaperto em todos os parafusos de fixação do engate e de sua carretinha sempre que for tracionar. Nunca esqueça de colocar a corrente de segurança extra acoplada da carretinha ao engate.

Confira sempre as luzes de sinalização de sua carretinha.

Dica importante: Sempre faça uma distribuição de peso uniforme e equilibrada, principalmente sobre o eixo da carretinha, conforme representada a imagem ao lado, acesse o Qr code anexado a imagem ao lado para acessar o vídeo de orientação.

Normas para instalação e utilização do engate

De acordo com a Resolução 937, de 28/03/2022 do Contran (Conselho Nacional de Trânsito), o engate de reboque só é permitido se:

1. O peso total bruto (PTB) do veículo for de até 3.500kg, conduzido por motorista com habilitação B;
2. Verificar no manual do proprietário do seu veículo a capacidade de tração (CMT), em caso de capacidade igual a zero (CMT), não utilizar para reboque de carretas., porém podendo ser utilizado para trans bike e como acessórios.
3. Respeite sempre o que indica no manual de proprietário do veículo.
4. Quando estiver tracionando lembre-se; Verificar os apertos dos parafusos engate/reboque periodicamente. A distribuição/peso correta da carga em cima do reboque. Jamais exceder a indicação de peso sobre a esfera do engate.



CAC
(24) 99880-1615



Suporte Técnico
(24) 99859-1974



DISCAP INDUSTRIA E COMÉRCIO DE AUTO PEÇAS - EPP

Endereço: Avenida Reginaldo Maia, N° 600 Galpão D/E.

Bairro: Reta

Cidade: Comendador Levy Gasparian / RJ

Site: www.engatesbrucke.com.br

Telefone:

E-mail: