

GUIA DE INSTALAÇÃO [FT4051]

Agradecemos a parceria, parabéns pela compra!

PRODUTO:

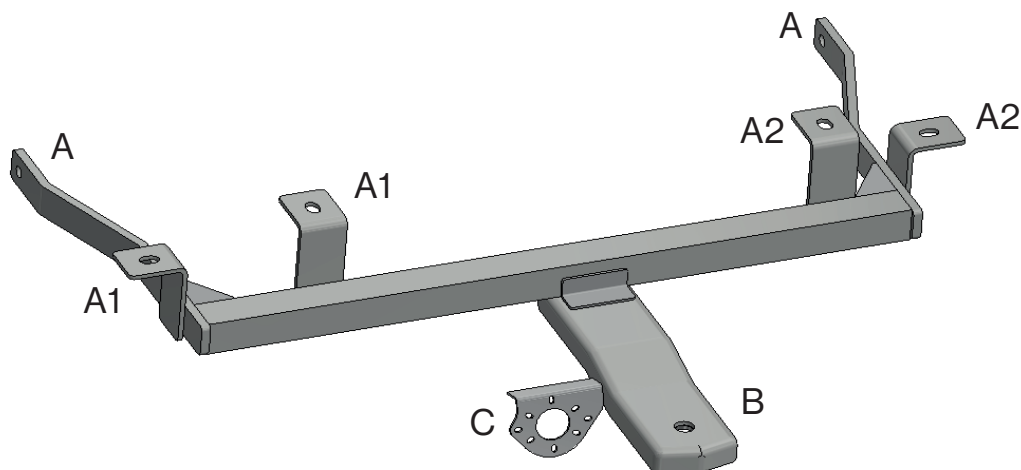

Engate Fixo 700kg de Tração **FT4051**

Acessório compatível com veículo **Fiat Strada (2021-2025)**

COMPONENTES:

02 ACESSÓRIOS UNIVERSAIS
06 ARRUELAS LISAS M10
06 PORCAS PARLOCK M10x1,50
01 GRAMPO U M10X1,50X150
01 GRAMPO U M10X1,50X100
01 ARAME GUIA

| A | B | C | D | E | F |
|---------------------|-----------------------|-----------------------|------------------|-------------------|------------|
| | | | | | |
| Acessório Universal | Grampo U M10 1,50x150 | Grampo U M10 1,50x100 | Arruela Lisa M10 | Porca Parlock M10 | Arame Guia |

| FERRAMENTAS | | | | |
|-------------|------------------------------|--|----------------|---------------|
| | | | | |
| Talhadeira | Chave 16, 17 e 18 catraca | Torquímetro com soquete 16, 17 e 18 | Chave de Fenda | Chave Philips |

INSTRUÇÕES DE MONTAGEM

1. Preparação da Estrutura

Antes de iniciar a montagem dos componentes internos, posicione o engate sob o veículo e eleve-o temporariamente. Utilize esta etapa para identificar visualmente a correspondência entre as abas do engate e as furações originais na longarina do carro.

Com os pontos de fixação identificados, verifique se as furações estão obstruídas por adesivos ou proteções de fábrica. Caso existam, realize a remoção completa para garantir que o kit de fixação e a estrutura do engate fiquem em contato direto com o metal da longarina.

2. Posicionamento do Kit de Fixação

Ponto A: Utilize o Arame Guia (F) para introduzir o Acessório Universal (A) pelo acesso da longarina, posicionando-o corretamente na furação indicada.

Ponto A1 (Lado Esquerdo): Insira o Grampo U M10 x 1,50 x 150 (B) na furação localizada no lado esquerdo da longarina.

Ponto A2 (Lado Direito): Insira o Grampo U M10 x 1,50 x 100 (C) na furação localizada no lado direito da longarina.

3. Montagem do Engate

Com os parafusos devidamente posicionados, eleve a estrutura do engate até que suas abas de fixação alinhem-se aos pontos A, A1 e A2.

Inicie o rosqueamento manual das Porcas Parlock (E) e Arruelas Lisas (D) em todos os pontos de fixação.

Importante: Não aplique o torque final imediatamente. Caso algum parafuso apresente resistência ao alinhamento, reajuste o posicionamento da estrutura antes do aperto definitivo.

4. Instalação da Tomada (Ponto B)

Fixe a tomada elétrica no suporte indicado no diagrama como Ponto B.

Utilize a parafusaria específica que acompanha o kit da própria tomada.

Certifique-se de que a tomada esteja devidamente alinhada, firme e em posição que permita o fácil acesso para conexão do plugue.

5. Instalação da Esfera e Finalização (Ponto C)

Posicione a esfera de aço no alojamento central do engate (Ponto C).

Insira o parafuso da esfera e aplique o torque na porca até garantir a imobilização total do conjunto.

Verificação de Segurança

1 - Após a montagem, realize uma inspeção final:

2 - Verifique o torque e aperto de todos os pontos de fixação.

3 - Confirme se a estrutura está perfeitamente alinhada e isenta de folgas.

4 - A instalação está concluída. O veículo está apto para operação conforme as especificações técnicas do engate.

BOAS PRÁTICAS DE USO

Atenção

- Não ultrapassar o peso e a tração máxima admissível indicada na placa de identificação do engate
- Verificar se todos os parafusos estão apertados, sete (7) dias após a instalação e reaperto se necessário
- Verificar e reapertar o conjunto de porcas e parafusos a cada 500km ou 6 meses de uso;
- Verificar se a porca da esfera está devidamente apertadas com torque recompensado de 200 a 240 N.m;
- É obrigatório o uso da corrente da angola de segurança localizada na parte inferior do Engate
- **NÃO ULTRAPASSAR A VELOCIDADE DE 80KM/HR COM REBOQUE**
- **NÃO SE RECOMENDA O USO DE ENGATE COM TAMPA ABERTA** em veículo acoplado.

Lembre-se sempre de averiguar o CMT do seu veículo bem como tração do seu engate. Tenha sempre uma boa dirigibilidade para maior segurança no transporte, arranque devagar, tenha uma frenagem compassada e nunca exceda 80 km/h.

Faça sempre uma revisão de reaperto em todos os parafusos de fixação do engate e de sua carretinha sempre que for tracionar. Nunca esqueça de colocar a corrente de segurança extra acoplada da carretinha ao engate.

Confira sempre as luzes de sinalização de sua carretinha.

Dica importante: Sempre faça uma distribuição de peso uniforme e equilibrada, principalmente sobre o eixo da carretinha, conforme representada a imagem ao lado, acesse o Qr code anexado a imagem ao lado para acessar o vídeo de orientação.

Normas para instalação e utilização do engate

De acordo com a Resolução 937, de 28/03/2022 do Contran (Conselho Nacional de Trânsito), o engate de reboque só é permitido se:

1. O peso total bruto (PTB) do veículo for de até 3.500kg, conduzido por motorista com habilitação B;
2. Verificar no manual do proprietário do seu veículo a capacidade de tração (CMT), em caso de capacidade igual a zero (CMT), não utilizar para reboque de carretas., porém podendo ser utilizado para trans bike e como acessórios.
3. Respeite sempre o que indica no manual de proprietário do veículo.
4. Quando estiver tracionando lembre-se; Verificar os apertos dos parafusos engate/reboque periodicamente. A distribuição/peso correta da carga em cima do reboque. Jamais exceder a indicação de peso sobre a esfera do engate.



CAC
(24) 99880-1615



Suporte Técnico
(24) 99859-1974



DISCAP INDUSTRIA E COMÉRCIO DE AUTO PEÇAS - EPP

Endereço: Avenida Reginaldo Maia, N° 600 Galpão D/E.

Bairro: Reta

Cidade: Comendador Levy Gasparian / RJ

Site: www.engatesbrucke.com.br

Telefone:

E-mail: