

## GUIA DE INSTALAÇÃO [VW5059]

Agradecemos a parceria, parabéns pela compra!

### PRODUTO:

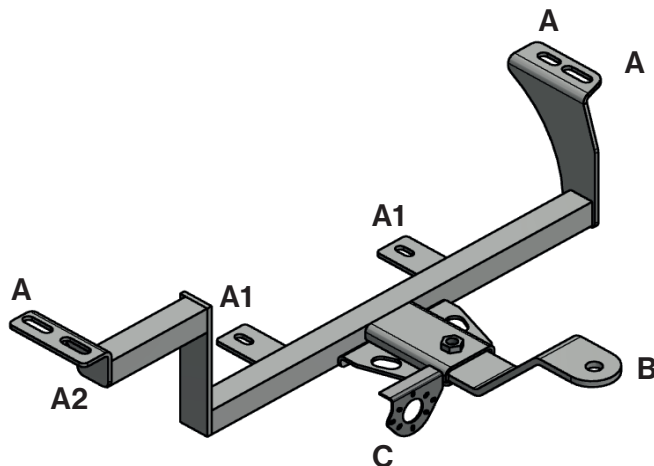

Engate Removível 700kg de Tração **VW5059**

Acessório compatível com veículo **VW Polo, Tera, T-Cross**, (2017-2025)

### COMPONENTES:

- 01 Arame guia
- 03 Acessório Universal
- 01 Parafuso M8 X 1,25 X 40mm
- 01 Arruela Lisa M8
- 01 Arruela de Pressão M8
- 02 Parafuso M10X1,50X40MM
- 05 Arruela Lisa M10
- 05 Porcas parlock M10x1,50
- 02 Arruela G

1		2		3		4		5	
	Arame Guia		Acessório Universal		Parafuso M8		Arruela lisa M8		Arruela de Pressão M8
6		7		8		9			
	Parafuso M10		Arruela lisa M10		Porca Parlock M10		Arruela G		

### FERRAMENTAS

Talhadeira	Chave 16, 17 e 18 catraca	Torquímetro com soquete 16, 17 e 18	Chave de Fenda	Chave Philips

# INSTRUÇÕES DE MONTAGEM

## 1. Preparação do Veículo e da Estrutura

Inicie o processo abaixando o escapamento do veículo. Em seguida, remova o defletor de calor (proteção térmica) e desparafuse o suporte do escapamento, pois o engate compartilhará estes pontos de fixação.

Posicione o engate sob o veículo e eleve-o temporariamente para identificar visualmente a correspondência entre as abas do engate e as furações originais na longarina do carro.

Verifique se as furações estão obstruídas por adesivos ou proteções de fábrica e remova-os para garantir contato direto do engate com o metal.

---

## 2. Posicionamento do Kit de Fixação (Longarinas e Porta-Malas)

Pontos A (Três Fixações): Utilize o Arame Guia para introduzir os três Acessórios Universais (A) pelos acessos laterais das longarinas, puxando-os até que se posicionem corretamente nas furações indicadas.

Pontos A1 (Fixação Interna): Acesse o interior do porta-malas do veículo. Posicione as duas Arruelas G sobre os pontos de fixação originais e insira os Parafusos M10 x 40mm de cima para baixo, transpassando o assoalho para que as roscas fiquem expostas na parte inferior do veículo.

---

## 3. Montagem do Engate e Suporte do Escapamento

Com os Acessórios Universais (A) e os parafusos do porta-malas (A1) devidamente posicionados e aparentes, eleve a estrutura do engate até que suas abas de fixação alinhem-se a eles.

**Fixação A e A1:** Inicie o rosqueamento manual das Porcas Parlock M10 e Arruelas Lisas M10 nestes cinco pontos para sustentar a estrutura.

**Ponto A2 (Retorno do Escapamento):** Posicione o suporte do escapamento (retirado no passo 1) junto à aba do engate e fixe ambos no veículo utilizando o Parafuso M8 x 40mm, a Arruela de Pressão M8 e a Arruela Lisa M8.

Ajuste do Defletor de Calor: Defina o acabamento do defletor de calor. Caso prefira manter a originalidade, faça um recorte na peça para acomodar a haste e os pontos de fixação do engate e reinstale-a. Alternativamente, a peça pode ser deixada fora do veículo.

**Importante:** Não aplique o torque final imediatamente. Caso algum parafuso apresente resistência ao alinhamento, reajuste o posicionamento da estrutura antes do aperto definitivo.

---

## 4. Instalação da Esfera e Finalização (Ponto B)

Posicione a esfera de aço no alojamento central do engate indicado no diagrama como Ponto B. Insira o parafuso da esfera e aplique o torque na porca até garantir a imobilização total do conjunto.

---

## 5. Instalação da Tomada Elétrica (Ponto C)

Fixe a tomada elétrica no suporte lateral indicado como Ponto C.

Utilize o parafuso específico que acompanha o kit da própria tomada.

Certifique-se de que a tomada esteja devidamente alinhada, firme e em posição que permita o fácil acesso para a conexão do plugue.

---

## Verificação de Segurança

Verifique o torque e aperto de todos os pontos de fixação (A, A1 e A2), certificando-se de que o escapamento está devidamente firme em sua posição.

Confirme se a estrutura está perfeitamente alinhada e isenta de folgas.

A instalação está concluída. O veículo está apto para operação conforme as especificações técnicas do engate.

## BOAS PRÁTICAS DE USO

### Atenção

- Não ultrapassar o peso e a tração máxima admissível indicada na placa de identificação do engate
- Verificar se todos os parafusos estão apertados, sete (7) dias após a instalação e reaperto se necessário
- Verificar e reapertar o conjunto de porcas e parafusos a cada 500km ou 6 meses de uso;
- Verificar se a porca da esfera está devidamente apertadas com torque recompensado de 200 a 240 N.m;
- É obrigatório o uso da corrente da angola de segurança localizada na parte inferior do Engate
- **NÃO ULTRAPASSAR A VELOCIDADE DE 80KM/HR COM REBOQUE**
- **NÃO SE RECOMENDA O USO DE ENGATE COM TAMPA ABERTA** em veículo acoplado.

Lembre-se sempre de averiguar o CMT do seu veículo bem como tração do seu engate. Tenha sempre uma boa dirigibilidade para maior segurança no transporte, arranque devagar, tenha uma frenagem compassada e nunca exceda 80 km/h.

Faça sempre uma revisão de reaperto em todos os parafusos de fixação do engate e de sua carretinha sempre que for tracionar. Nunca esqueça de colocar a corrente de segurança extra acoplada da carretinha ao engate.

Confira sempre as luzes de sinalização de sua carretinha.

Dica importante: Sempre faça uma distribuição de peso uniforme e equilibrada, principalmente sobre o eixo da carretinha, conforme representada a imagem ao lado, acesse o Qr code anexado a imagem ao lado para acessar o vídeo de orientação.

### Normas para instalação e utilização do engate

De acordo com a Resolução 937, de 28/03/2022 do Contrans (Conselho Nacional de Trânsito), o engate de reboque só é permitido se:

1. O peso total bruto (PTB) do veículo for de até 3.500kg, conduzido por motorista com habilitação B;
2. Verificar no manual do proprietário do seu veículo a capacidade de tração (CMT), em caso de capacidade igual a zero (CMT), não utilizar para reboque de carretas., porém podendo ser utilizado para trans bike e como acessórios.
3. Respeite sempre o que indica no manual de proprietário do veículo.
4. Quando estiver tracionando lembre-se; Verificar os apertos dos parafusos engate/reboque periodicamente. A distribuição/peso correta da carga em cima do reboque. Jamais exceder a indicação de peso sobre a esfera do engate.



CAC  
(24) 99880-1615



Suporte Técnico  
(24) 99859-1974



#### DISCAP INDUSTRIA E COMÉRCIO DE AUTO PEÇAS - EPP

Endereço: Avenida Reginaldo Maia, N° 600 Galpão D/E.

Bairro: Reta

Cidade: Comendador Levy Gasparian / RJ

Site: [www.engatesbrucke.com.br](http://www.engatesbrucke.com.br)

Telefone:

E-mail: